

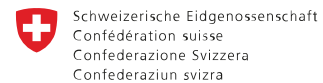

techzone

Centrul de Instruire
Inter-companii



Swiss Agency for Development and Cooperation SDC
Agenția Elvețiană pentru Dezvoltare și Cooperare
Швейцарское управление по развитию и сотрудничеству



Zona
Economică
Liberă

Proiectul „Promovarea Învățământului Profesional Tehnic pentru o Economie Verde” este finanțat de Ministerul Federal German pentru Cooperare și Dezvoltare Economică (BMZ) și Agenția Elvețiană pentru Dezvoltare și Cooperare, și implementat de Agenția de Cooperare Internațională a Germaniei (GIZ).

Centrul inter-companii

Prezentarea proiectului



Obiectivele propuse:

- ❖ Cooperarea între domeniile economic și educațional pentru identificarea soluțiilor inovatoare în domeniul ingineriei;
- ❖ Facilitarea transferului de tehnologie din economie în domeniul educațional;
- ❖ Promovarea tehnologiilor inovatoare și instruirea beneficiarilor exact pentru nevoile reale ale industriei;
- ❖ Furnizarea de activități personalizate pentru companii cu un nivel ridicat de precizie a proceselor operaționale;
- ❖ Traininguri scurte, specializate și personalizate pentru diferiți beneficiari.





Infrastructura Techzone

techzone

Centrul de Instruire
Inter-companii

❖ Suprafața totală:
8800 m²

❖ Disponibilă pentru
Centrul de instruire:
1900 m²





Beneficiari



- ❖ **Angajații companiilor de producere și prelucrare**
- ❖ **Maiștrii instructori de la IPT și companii**
- ❖ **Persoanele cu statut de șomer(inclusiv NEET) prin colaborare cu ANOFM(burse, vouchere educaționale)**
- ❖ **Formare continuă / recalificare**



Domeniile de instruire din cadrul TechZone

techzone
Centrul de Instruire
Inter-companii

- ❖ **Prelucrări mecanice a metalelor**
- ❖ **Injecția plasticului și prelucrări mecanice a materialelor plastice**



Echipamente CNC

techzone
Centrul de Instruire
Inter-companii

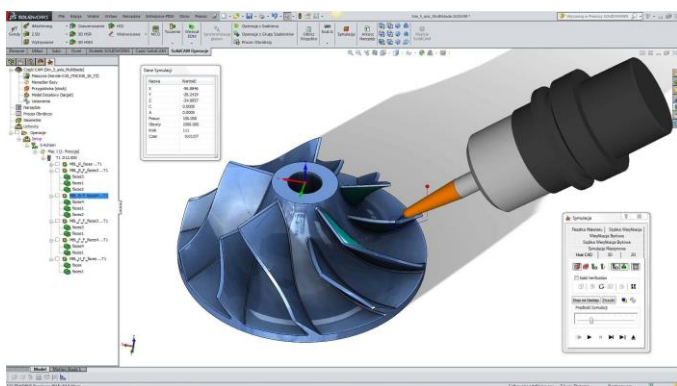
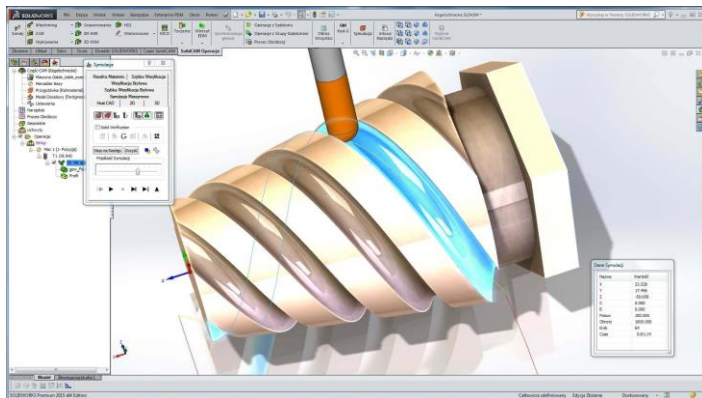

2 masini CNC care sunt în proces de achiziții

Producerea componentelor complexe la mașini cu comandă numerică CNC



Echipament injecție plastic sub presiune

techzone
Centrul de Instruire
Inter-companii



Mașinile expuse în imagini sunt deja depozitate în mun. Strășeni

**Activități de C&D în parteneriat cu Universitățile și
mediul de afaceri**



Echipamente de tăiere și sudură cu laser

techzone

Centrul de Instruire
Inter-companii





Laboratoare pentru Cercetare, Dezvoltare și Inovare

techzone

Centrul de Instruire
Inter-companii

Centrul de mecanică generală



Centrul de pneumatică și hidraulică



Centrul pentru robotică și mecatronică



Centrul de testare a obiectelor din metal și plastic

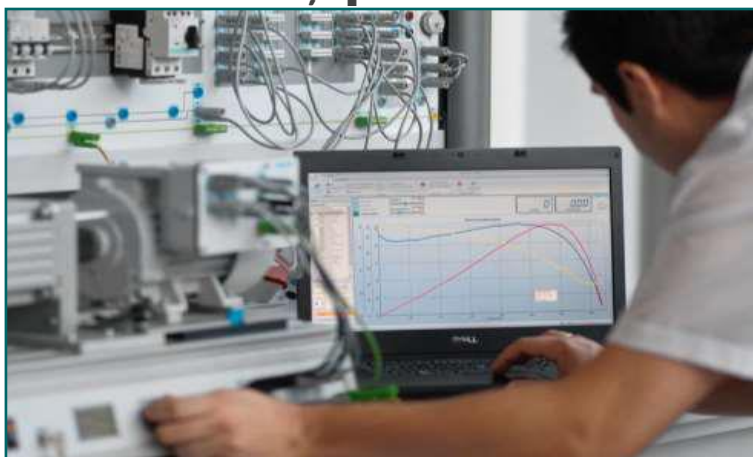

Centrul de sudură și testări materiale

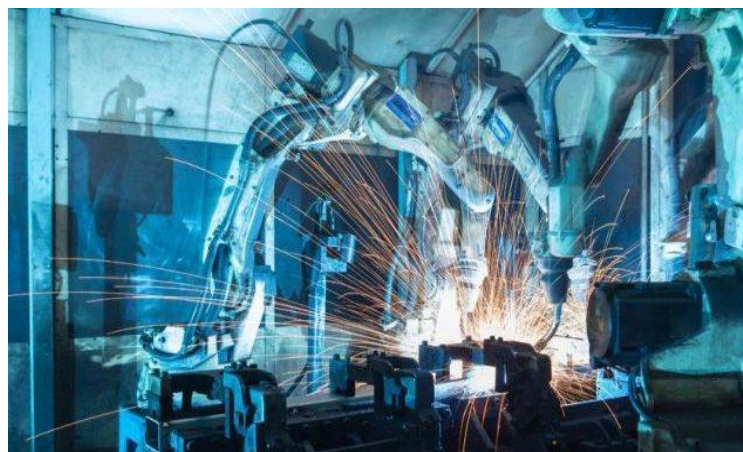

Centrul integrat de fabricare cablaj imprimat și PCBA

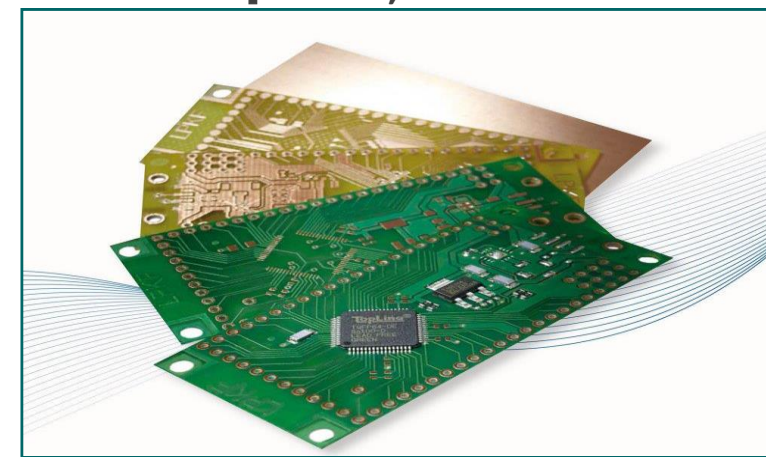



techzone

Centrul de Instruire
Inter-companii

Va mulțumim pentru atenție!



Implemented by

giz Deutsche Gesellschaft
für Internationale
Zusammenarbeit (GIZ) GmbH



Schweizerische Eidgenossenschaft
Confédération suisse
Confederazione Svizzera
Confederaziun svizra

Swiss Agency for Development and Cooperation SDC
Agenția Elvețiană pentru Dezvoltare și Cooperare
Швейцарское управление по развитию и сотрудничеству



Free
Economic
Zone